

## 着脱式水中攪乱サンドポンプ

# DPE型・DPFE型

### 特 徴

- DPE・DPFE型は対磨耗東洋水中攪乱サンドポンプに、保守点検が容易に行える着脱装置を取り付けました。
- インペラー下部に取り付けされたカッターファンは、水底の沈殿物を攪拌し、連続高濃度にて吸揚げます。
- ポンプ部主要部品には高クロム鋳鉄を使用、低速回転のモーター使用と合わせて耐摩耗性を充分に発揮致します。
- インペラーと当金の間隙を簡単に調整できますので、いつでも最良の状態で運転することができます。



口 径	80 ~ 200mm
出 力	2.2 ~ 55kw
揚物径	14 ~ 60mm

### 仕 様 表

ポンプ型式	口径 (mm)	標準仕様		揚物径 (mm)	モーター		質量 (kg)	キャブタイヤケーブル 標準は長さ 10m (種別 × mm <sup>2</sup> × 芯数)
		揚程 (m)	揚水量 (m <sup>3</sup> /min)		出力(kW)	極数(P)		
DPE-3-2	80	7	0.5	20	2.2	4	145	3PNCT×5.5 <sup>□</sup> ×4C
DPE-5-2	80	12	0.5	20	3.7	4	155	3PNCT×5.5 <sup>□</sup> ×4C
DPE-7.5-2	80	15	0.5	25	5.5	4	195	3PNCT×5.5 <sup>□</sup> ×4C
DPE-7.5B-2	100	12	1.0	25	5.5	4	195	3PNCT×5.5 <sup>□</sup> ×4C
DPE-10-2	100	15	1.0	25	7.5	4	215	3PNCT×8 <sup>□</sup> ×4C
DPE-10H-2	100	20	0.8	14	7.5	4	215	3PNCT×8 <sup>□</sup> ×4C
DPFE-15	100	15	1.5	35	11	6	490	3PNCT×14 <sup>□</sup> ×4C
DPFE-15H ★	100	17	1.5	35	11	6	490	3PNCT×14 <sup>□</sup> ×4C
DPFE-15B	150	8	3.2	60	11	6	530	3PNCT×14 <sup>□</sup> ×4C
DPFE-20	100	20	1.5	35	15	6	550	3PNCT×14 <sup>□</sup> ×4C
DPFE-20H	100	22	1.5	15	15	6	550	3PNCT×14 <sup>□</sup> ×4C
DPFE-20B	150	10	3.2	60	15	6	520	3PNCT×14 <sup>□</sup> ×4C
DPFE-30	100	30	1.5	35	22	6	750	3PNCT×38 <sup>□</sup> ×3C・3.5 <sup>□</sup> ×1C
DPFE-30B	150	15	3.2	60	22	6	710	3PNCT×38 <sup>□</sup> ×3C・3.5 <sup>□</sup> ×1C
DPFE-30BH ★	150	20	3.2	60	22	6	730	3PNCT×38 <sup>□</sup> ×3C・3.5 <sup>□</sup> ×1C
DPFE-40B	200	12	6	40	30	6	750	3PNCT×38 <sup>□</sup> ×3C・3.5 <sup>□</sup> ×1C
DPFE-50	150	25	3.2	60	37	6	930	3PNCT×80 <sup>□</sup> ×3C・7 <sup>□</sup> ×1C
DPFE-50H	150	28	3.2	40	37	6	930(1030)	3PNCT×80 <sup>□</sup> ×3C・7 <sup>□</sup> ×1C
DPFE-50B	200	15	6	60	37	6	930	3PNCT×80 <sup>□</sup> ×3C・7 <sup>□</sup> ×1C
DPFE-60B ★	200	22	6	60	45	6	980	3PNCT×80 <sup>□</sup> ×3C・7 <sup>□</sup> ×1C
DPFE-75B	200	28(22)	6	60(40)	55	6	1000(1100)	3PNCT×38 <sup>□</sup> ×3C・3.5 <sup>□</sup> ×1C
DPFE-75BH ★	200	40	3.2	40	55	6	1100	3PNCT×38 <sup>□</sup> ×3C・3.5 <sup>□</sup> ×1C

- 各仕様は予告なく変更する場合があります。詳細は納入仕様書をご請求下さい。
- 標準品は絶縁F種、電圧200Vです。
- 2.2kw～7.5kwは、モーター保護装置(サーマルプロテクター)内蔵。
- 上記以外に各種仕様に合わせて特殊型ポンプも製作いたします。
- DPFE-75B・DPFE-75BH型は400Vが標準です。
- ★は60Hz仕様のみです
- ( )内数値は50Hz仕様です。

## 寸法表

単位:mm

ポンプ型式	A	B1	B2	B3	C	E	F	G	H1	H2	J	K	L	M	N	P	
DPE-3-2	840	168	168	187	705	55	37	315	320	220	30	180	230	275	280	40A	
DPE-5-2	895	168	168	187	725	55	37.5	315	320	220	30	180	230	275	280	40A	
DPE-7.5-2	885	193	199	215	735	35	37.5	15	330	220	30	180	230	275	280	40A	
DPE-7.5B-2	890	193	209	225	780	40	40.5	335	340	260	40	200	240	295	290	50A	
DPE-10-2	930	193	209	228	780	40	40.5	335	340	260	40	200	240	295	290	50A	
DPE-10H-2	★	930	193	209	225	780	40	40.5	335	340	260	40	200	240	295	290	50A
DPE-10H-2	☆	930	230	240	260	780	40	105	335	370	260	40	200	240	295	290	50A
DPFE-15	1395	257	253	267	1220	120	61.5	330	463	245	245	410	340	500	400	50A	
DPFE-15H	★	1395	257	253	267	1220	120	61.5	330	463	245	245	410	340	500	400	50A
DPFE-15B	1395	275	296	321	1220	120	63	290	535	310	260	460	400	500	460	50A	
DPFE-20	1430	283	293	304	1220	120	61	610	498	245	245	410	340	500	400	50A	
DPFE-20H	430	275	296	321	1220	120	63	290	535	310	260	460	400	500	460	50A	
DPFE-20B	1430	275	296	321	1220	120	63	290	535	310	260	460	400	550	460	50A	
DPFE-30	1510	325	333	344	1320	120	63	345	538	245	245	410	340	500	400	50A	
DPFE-30B	1510	304	322	340	1320	120	65	310	565	310	260	460	400	550	460	50A	
DPFE-30BH	★	1510	304	322	340	1320	120	700	310	565	310	260	460	400	550	460	50A
DPFE-40B	1510	304	322	340	1320	120	700	310	565	370	260	520	400	610	460	50A	
DPFE-50	1695	322	347	366	1470	120	70.5	365	595	310	260	460	400	550	460	50A	
DPFE-50H	☆	1685	386	401	425	1455	105	70.5	365	655	310	260	460	400	550	460	50A
DPFE-50H	★	1965	322	347	366	1470	120	70.5	365	595	310	260	460	400	550	460	50A
DPFE-50B	1695	322	347	366	1470	120	75.5	365	595	370	260	520	400	610	460	50A	
DPFE-60B	★	1735	322	347	366	1520	120	75.5	365	595	370	260	520	400	610	460	50A
DPFE-75B	☆	1775	376	401	425	1555	105	75.5	365	655	370	260	520	400	610	460	50A
DPFE-75B	★	1785	322	347	366	1570	120	75.5	365	595	370	260	520	400	610	460	50A
DPFE-75BH	★	1775	376	401	425	1555	105	75.5	365	655	370	260	520	400	610	460	50A

- 各仕様は予告なく変更する場合があります。詳細は納入仕様書をご請求下さい。
- ★は60Hz仕様のみです。

### DPF-3～10H-2

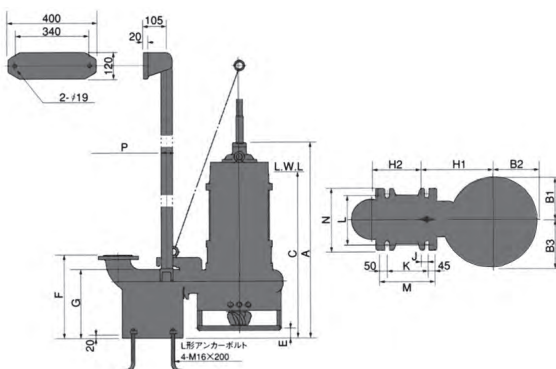

### DPFE-15～75BH

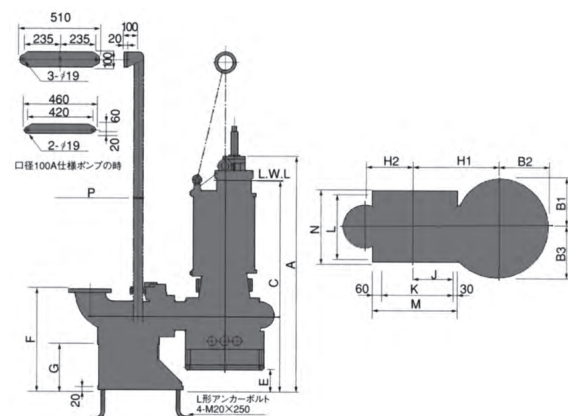

# 予想性能曲線図

## DP

50Hz 4P...1500r/m

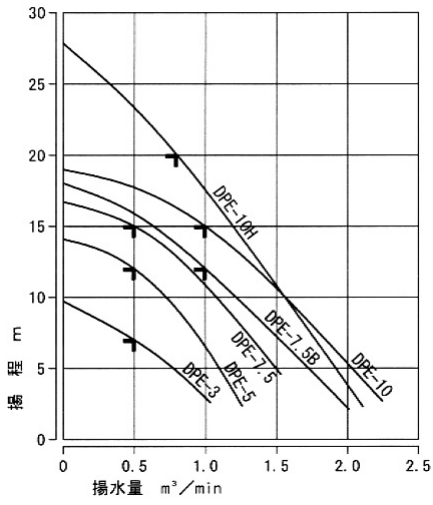

60Hz 4P...1800r/m

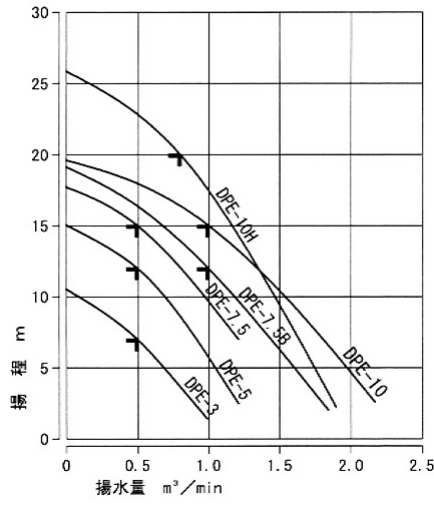

## DPF

50Hz 6P...1000r/m

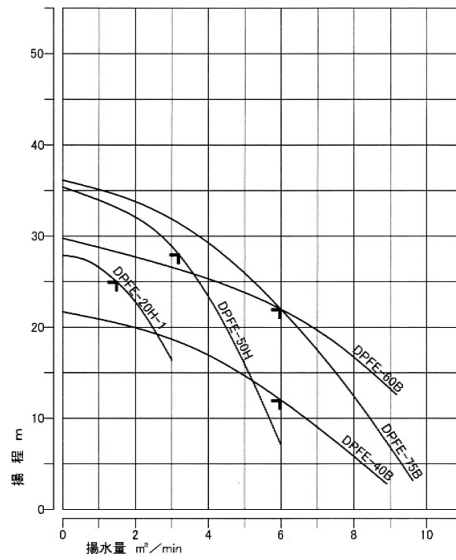
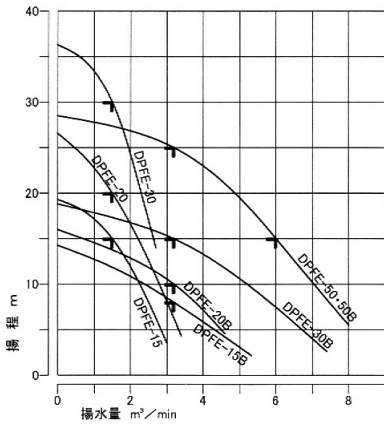

60Hz 6P...1200r/m

